



## Heladera Exhibidora Cúpula Recta

### CARACTERÍSTICAS

- Diseño Innovador que realza el producto exhibido.
- Sistema de enfriamiento forzado.
- Controlador digital de alta calidad y switch de encendido independiente.
- Termostatos con pantalla Led.
- Vidrios DVH.
- Estantes de Vidrio. Puertas Corredizas.
- Vidrio Frontal con desempañador.
- Ruedas incorporadas para su fácil traslado.
- Bandeja de desagüe con resistencia.
- Opcional: Revestimiento Personalizado / Revestimiento en Roble.



Iluminación  
LED



Equipada  
con ruedas



Controlador  
Digital



## Modelo DF-ECR150SK

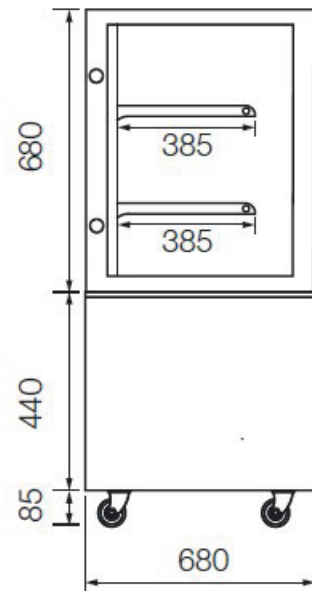
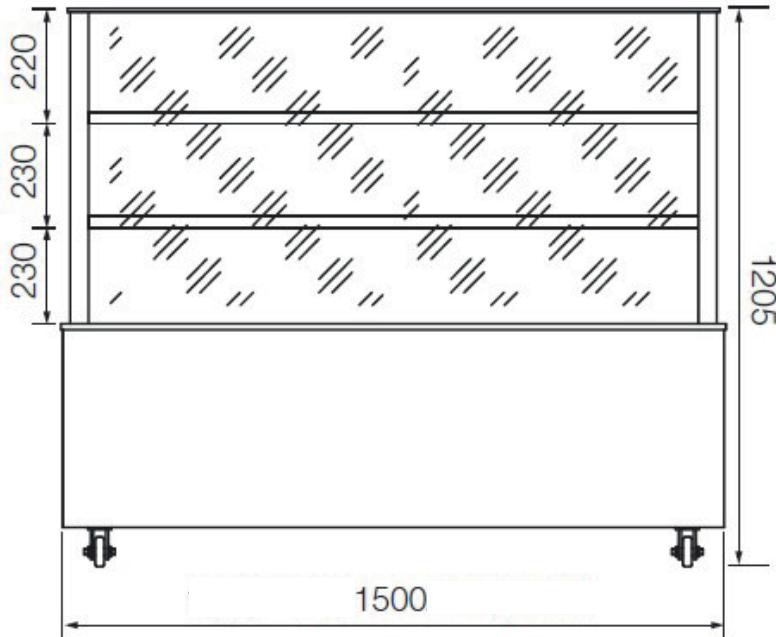

MODELO	Tamaño (mm)	Potencia	Sistema. de Evap	Temperatura °C	Gas Refrig.	Peso Neto	Peso Bruto
DF-ECR150SK	1500x680x1210	1/3 HP	Forzado	+2 / +8	R134	160Kgs.	196Kgs.