



Abatidor de Temperatura 3 Bandejas

CARACTERÍSTICAS

- Sistema de refrigeración de alta potencia
- Material: Acero Inox 304 S/S - 1.0 mm espesor
- Reduce el desperdicio y mantiene la nutrición
- Termostato digital y ajuste de temperatura
- Capacidad: 3
- Voltaje: 220V 50Hz / 60Hz
- Refrigerante: R404a
- Termostato: Dixell (Italiano)
- Válvula de expansión: Danfoss
- Forzadores: EBM (Alemanes)

Tiempo de enfriado y congelado

Modelo DF-ABAT3

De 70°C a 3 ° C en 90 minutos para 7 Kg de comida.

De 70°C a -18°C en 240 minutos para 5 Kg de comida.

De 35°C a - 30°C en 30 minutos con el abatidor vacío.

Deje de refrigerar a una temperatura de -25 / - 30 ° C



Modelo DF-ABAT3

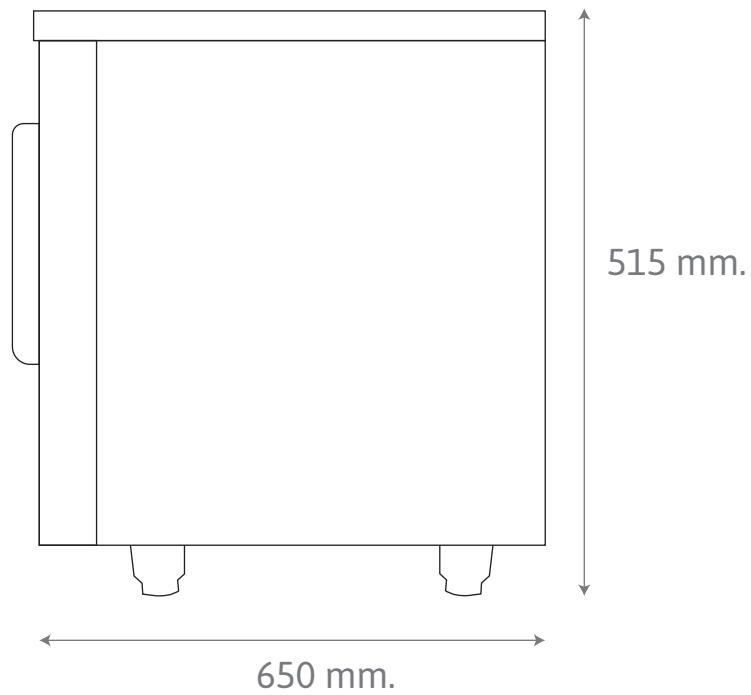
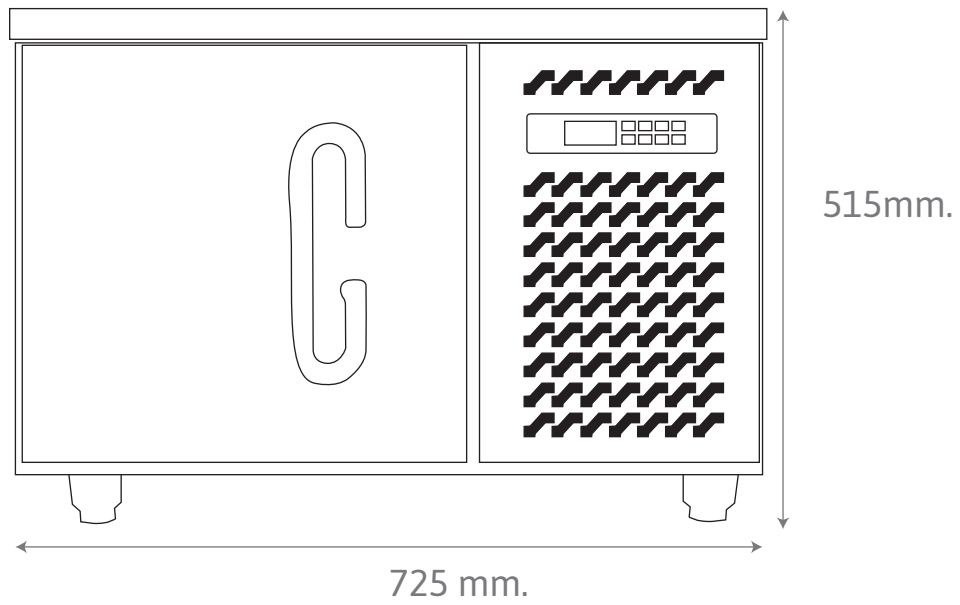

MODELO	Cant. Bandejas	Tamaño(mm)	Cap. de Enfriado	Cap. de congelado	Peso Neto (Kgs)	Potencia	Gas Refrig.
DF-ABAT3	725x650x515	3	7 Kgs	5 Kgs	58	0,870 Kw 4,5A	R404