

VISTA FRONTAL  
ESC. 1:16

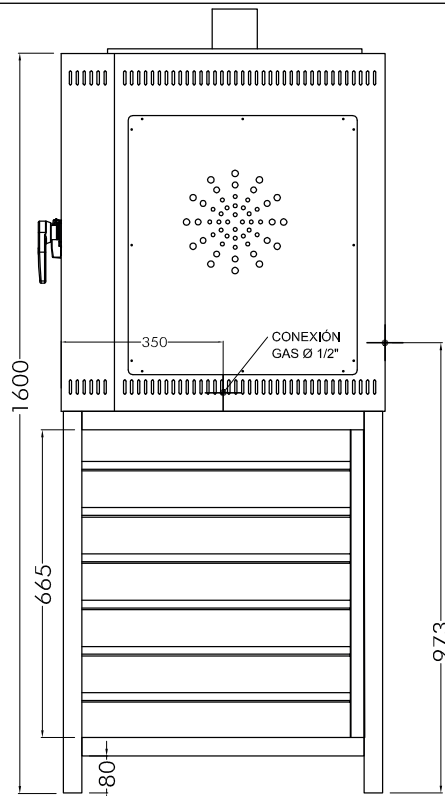

VISTA LATERAL  
ESC. 1:16

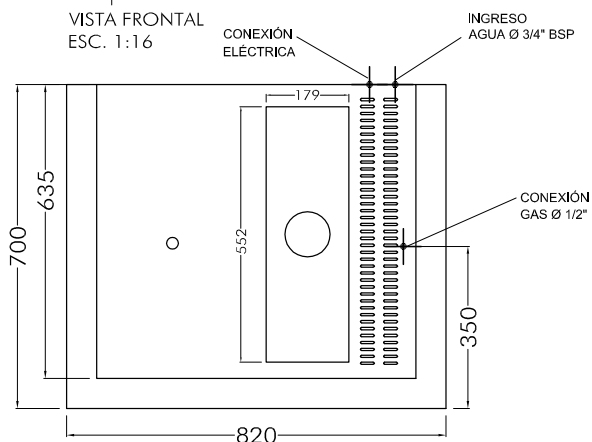

VISTA SUPERIOR  
ESC. 1:16

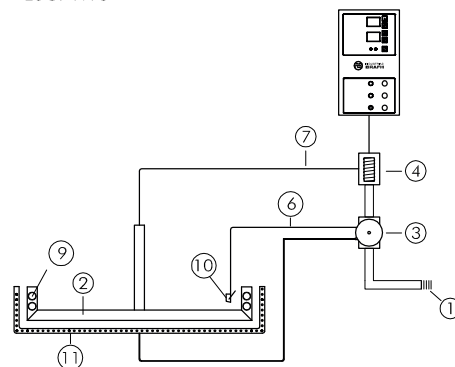

NOTA: EN LA PARTE SUPERIOR DEL HORNO SE ENCUENTRA LA SALIDA DE LOS GASES DE COMBUSTIÓN. EXISTEN DOS FORMAS DE REALIZAR LA EXTRACCIÓN DE LOS MISMOS.

EN FORMA DIRECTA: COLOCANDO EL HORNO BAJO UNA CAMPANA DE EXTRACCIÓN

EN FORMA INDIRECTA: VINCULANDO LA SALIDA DE LOS GASES DE COMBUSTIÓN CON EL EXTERIOR A TRAVÉS DE UN SISTEMA DE DUCTOS

### MATRÍCULA N° 1765

#### INYECTORES (GAS NATURAL)

DIÁMETRO	CANT.	Kcal/H	TOTAL (Kcal/H)
1.00	1	1.475	1.475
1.20	4	2.124	8.496
POT. TOTAL (Kcal/H)			9.971

#### INYECTORES (GAS ENVASADO)

DIÁMETRO	CANT.	Kcal/H	TOTAL (Kcal/H)
0,70	1	1.375	2.813
0,90	4	2.275	9.100
POT. TOTAL (Kcal/H)			10.475

### DETALLES DE ELEMENTOS • COMPONENTES

N°	DESCRIPCIÓN	MED.	MATERIAL	CANT.
1	CANO ROSCADO	1/2"	HIERRO	3
2	VAINA	25 x 25	HIERRO	1
3	VÁLVULA DE SEGURIDAD	1/2"	ALUMINIO	1
4	VÁLVULA SOLENOIDE	1/2"	ALUMINIO	1
5	TUERCA DE CONEXIÓN	1/2"	BRONCE	2
6	CANO ALUMINIO	1/2"	ALUMINIO	1,5
7	CANO ALUMINIO	5/16"	ALUMINIO	1,2
8	CANO COBRE	1/4"	COBRE	1,2
9	BOKER		HIERRO	4
10	TERMOCUPLA	1200	COBRE	1
11	PILOTO	1/2"	HIERRO	1

## HC. 820| GAS

DIMENSIONES	820 x 700 x 1600 mm (Frente x Prof. x Alto)
MATERIAL	Acero inoxidable
ALIMENTACIÓN	Gas natural / Gas envasado - Agua - 220 V / 2 A
POTENCIA	440 W



**De Francesco**  
EQUIPAMIENTOS COMERCIALES